

## Montage

Hantera ventilen varsamt. För in ventilen mellan rörändarna och sätt in flänspackningarna mellan flänsarna. Se till att tätningarna blir rätt placerade. Vi rekommenderar förstärkta gummipackningar enligt DIN EN 1514-1 Form IBC. Om flänsar med upphöjd tätningsyta används (raised face) är dessa tätningar obligatoriska. Kontakta Ventim vid användning av andra packningar.

Avståndet "S" mellan flänsarna, *Se Bild 1*, måste vara samma som måttet på ventilen. Använd inte bultarna till att tvinga rörflänsarna mot ventilen. Flänsbultarna måste dras korsvis. Flänsar får inte svetsas mot rören efter det att ventilen har installerats. Se till att installationen innehåller expansionsförband för att undvika brott eller skador på grund av rörspänningar, vibrationer eller rörbyten. Tryckstötter kan orsaka skador och brott. Vi rekommenderar att om möjligt förhindra tryckstötter eller att använda expansionsförband eller ett system som kan minska effekterna av tryckstötter.

Under uppvärmning från rumstemperatur till en hög arbetstemperatur kan vätskan som finns mellan hus och fläns (ventilen öppen, *Se Bild 2*, eller i kulan (ventilen stängd), utvidga sig och skada huset och kulan. Vi rekommenderar att då och då öppna och stänga ventilen under uppvärmningen (t.ex. vid 40°C/60°C/...). För detta ändamål kan vi leverera speciella avtappningsventiler.

Vid minustemperaturer kan vatten mellan hus och kula frysa och orsaka allvarliga skador. Om ventilen utsätts för sådana förhållanden rekommenderar vi att ventilen isoleras.

Vi rekommenderar att ventilen regelbundet öppnas och stängs för att undvika att material samlas och byggs upp på kulan och kulans säten.

### Bild 1

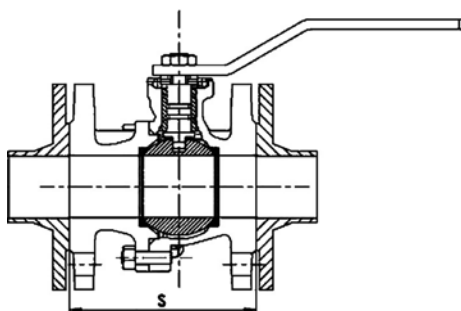

### Bild 2

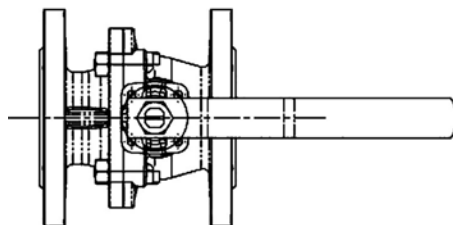

## Skötsel

Kulventil VM4800 är i enlighet med direktiv 97/93/CE. Ventilen ska förvaras svalt och under förvaringen måste ventilen vara helt öppen för att skydda tätningsytorna.

För att garantera maximal säkerhet rekommenderar vi att O-ringarna byts minst var 24:e månad och PTFE-sätena minst var 48:e månad. Underhållsintervallen varierar beroende på användningen. Rengör regelbundet ventilen utvändigt för att undvika att den samlar på sig damm.

Innan underhållsarbete eller demontering påbörjas: låt ledningarna, ventilen och vätskan svalna. Gör systemet trycklöst. Töm ledningar som innehåller giftiga, korroderade, lättantändliga eller frätande vätskor.

## Plomberingsprocessen

